

VIVARO



DER VAN, DER MEHR KANN.

Der Vivaro ist ein Nutzfahrzeug, das eigens dafür entwickelt wurde, um Ihre Erwartungen zu übertreffen. Damit Sie auch jederzeit die perfekte Wahl treffen können, die zu Ihnen und Ihren Aufgaben passt, gibt es den Vivaro gleich in vier Varianten: als Cargo, als Doppelkabine, als Kombi und als Plattformfahrzeug.

Bereit zum Einsteigen?







DER NEUE STANDARD.

Der Vivaro wurde von Grund auf als wettbewerbsfähiges Fahrzeug im Nutzfahrzeug-Segment konzipiert. Profitieren Sie von einem äusserst grosszügigen Laderaum, der hohen Nutzlast, den mobilen Büro-Funktionen und den zahlreichen Konnektivitäts-Funktionen – um Ihr Business voranzutreiben.

- 1** Der Vivaro verbindet markantes Opel Design mit deutscher Ingenieurskunst.
- 2** Der Vivaro bietet PW-ähnliche Fahrdynamik, sowie neueste Technologien, die so nur selten in Nutzfahrzeugen zu finden sind.
- 3** Effiziente Motoren, komfortable Getriebe und der vergleichsweise niedrige Treibstoffverbrauch machen den Vivaro zum kosteneffizienten Fahrzeug in seinem Segment.
- 4** Wählen Sie aus vier Fahrzeugvarianten den passenden Vivaro für Ihre Anforderungen, die passend auf Ihre Business-Anforderungen zugeschnitten sind.
- 5** Drei Fahrzeuglängen stehen Ihnen zur Auswahl bereit. Die Standard-Fahrzeughöhe beträgt 1,90 m¹ und sorgt stets für einen einfachen Zugang zu öffentlichen Tiefgaragen und Durchfahrten.
- 6** Nutzen Sie den Vivaro als mobiles Büro mit einem verstellbaren Schreibtisch² sowie Smartphone- und Tablet-Haltern².
- 7** Ausgesprochen praktisch: das maximale Ladevolumen von bis zu 6,6 m^{3,3} sowie eine Nutzlast von bis zu 1400 kg².
- 8** Fahrassistenzsysteme wie der adaptive Geschwindigkeitsregler² und der automatische Notbremsassistent sorgen für zusätzliche Sicherheit.

¹Die Standardhöhe von 1,90 m ist nicht erhältlich in Verbindung mit dem Vivaro und der Doppelkabine mit langem Radstand oder für Varianten mit der maximalen Zuladung von bis zu 1400 kg oder «Allroad-Paket».

²Optional.

³Ohne Durchladefunktion: S 4,6 m³, M 5,3 m³, L 6,1 m³. Mit Durchladefunktion: S 5,1 m³, M 5,8 m³, L 6,6 m³.

DESIGN MIT SINN UND VERSTAND.

Der Vivaro glänzt mit modernem Opel Design. Die seitlichen Schiebetüren lassen sich über Sensoren freihändig¹ öffnen. Das ist sehr praktisch – gerade in Momenten, in denen Sie sprichwörtlich alle Hände voll zu tun haben.

Die elektrischen Schiebetüren¹ des Vivaro bieten Ihnen einen komfortablen Zugang sowie ausreichend Platz für das Beladen.

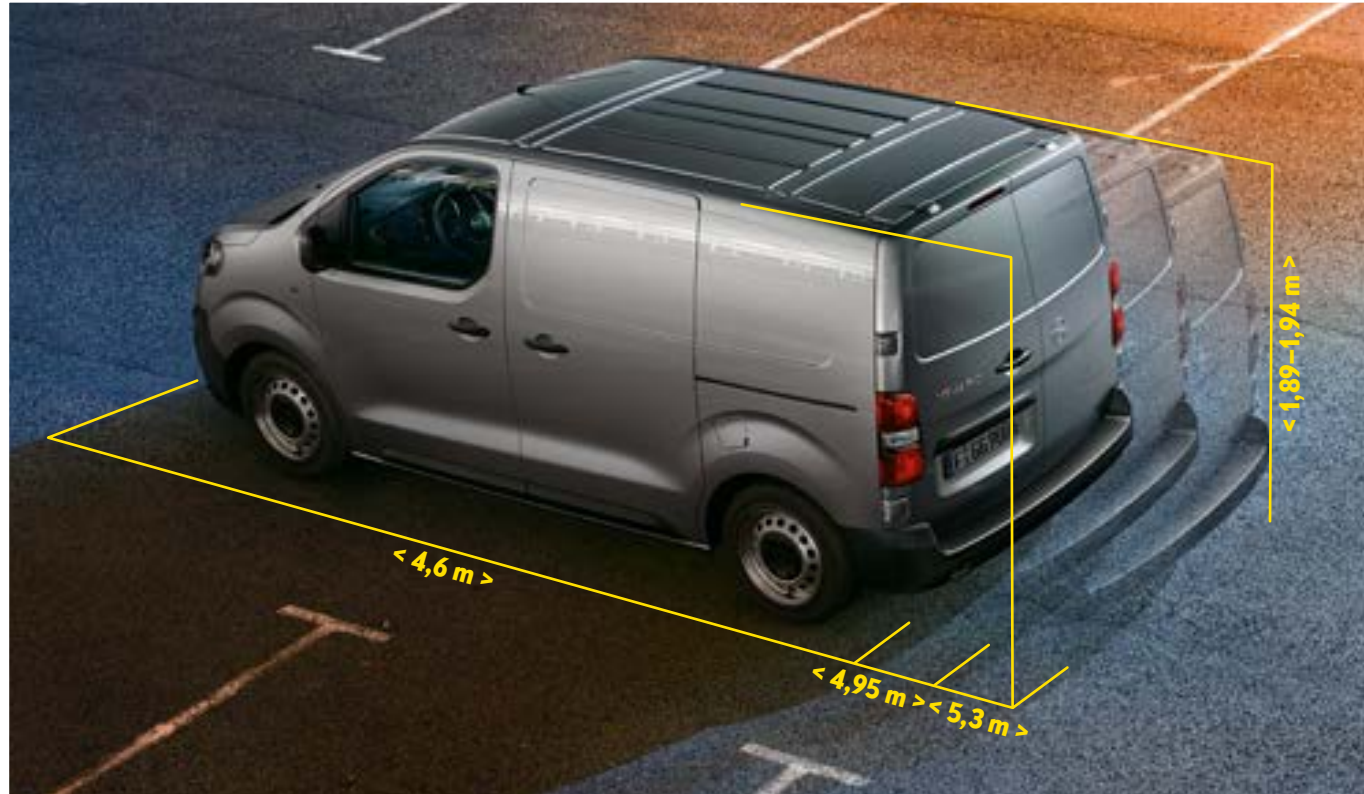

¹Optional.





KOMPAKT UND FLEXIBEL.

Laderaumabmessungen (mm)	S	M	L
Max. Laderaumlänge (ohne FlexCargo®)	2162	2512	2862
Max. Laderaumlänge (mit FlexCargo®)	3324	3674	4024
Innenbreite zwischen den Radkästen	1258	1258	1258
Max. Innenbreite	1636	1636	1636
Max. Innenhöhe	1397	1397	1397

Ladevolumen (m³)	S	M	L
Max. Ladevolumen (ohne FlexCargo®)	4,6	5,3	6,1
Max. Ladevolumen (mit FlexCargo®)	5,1	5,8	6,6
Max. Anzahl an Europaletten	2	3	3

Heckdimensionen (mm)	S	M	L
Min. Ladekantenhöhe	545	544	600
Max. Ladekantenhöhe	626	613	633
Max. Öffnungsbreite	1282	1282	1282
Max. Öffnungshöhe	1220	1220	1220

Schiebetürdimensionen (mm)	S	M	L
Max. Schiebetür Öffnungsbreite	745	935	935
Max. Schiebetür Öffnungshöhe	1238	1241	1241

Wendekreis (m)	S	M	L
Bordstein zu Bordstein	11,3	12,4	12,4
Wand zu Wand	11,8	12,9	12,9

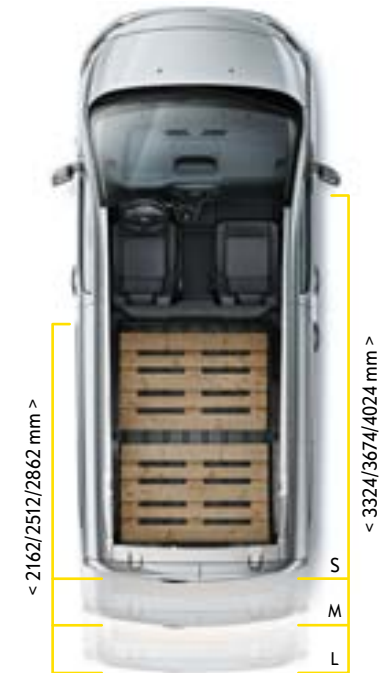

Der Vivaro passt sich perfekt Ihren Anforderungen an und ist in drei Ausführungen erhältlich: S, M und L. Jede Größe verbindet dabei kompakte Aussenmasse mit einem geräumigen und flexiblen Innenraumkonzept. Insbesondere die Version mit einer Länge von nur 4,60 m ist ideal für das urbane Umfeld. Diese Variante fasst bis zu zwei Europaletten, während die mittlere Variante sogar bis zu drei Europaletten bequem transportieren kann.

CLEVERES LADEKONZEPT.

Trotz der kompakten Aussenabmessungen lässt das clevere Innenraum-Design des Vivaro keine Wünsche offen. Dank der innovativen Multifunktions-Beifahrerdoppelsitzbank¹ mit Durchlade-funktion steht Ihnen ein Ladevolumen von bis zu 6,6 m^{3,2} und eine Ladelänge von bis zu 4,02 m zur Verfügung.

Nutzlast: Dank der grosszügigen maximalen Nutzlast des Vivaro von bis zu 1400 kg¹ reduzieren Sie Ihre Fahrten und sparen so jedes Mal wertvolle Ressourcen.

FlexCargo® Trennwand mit Durchlade-funktion¹: Platzieren Sie neben dem Fahrersitz ganz bequem zwei weitere Personen oder klappen Sie den rechten Beifahrersitz der Multifunktions-Beifahrerdoppelsitzbank einfach um und verwenden Sie die Durch-ladefunktion.

Kabine: Klappen Sie den rechten Beifahrersitz¹ der Multifunktions-Beifahrerdoppelsitz-bank um, damit Sie sperrige Ladung, wie zum Beispiel grosse Kisten, im vorderen Bereich des Fahrzeugs verstauen können.



¹Optional.

²Ohne Durchladefunktion: S 4,6 m³, M 5,3 m³, L 6,1 m³. Mit Durchladefunktion: S 5,1 m³, M 5,8 m³, L 6,6 m³.





PLATZ FÜR IHR TEAM.

Hintere Sitzbank mit fester Trennwand:

Hinter der zweiten Sitzreihe steht Ihnen ein Ladevolumen von bis zu 4 m^{3,1} zur Verfügung.

Wenn Sie noch mehr Flexibilität bei den Sitzoptionen benötigen, bietet die Vivaro Doppelkabine Platz für bis zu 6 Personen in zwei Sitzreihen. Sie ist die optimale Lösung, mit der Sie sowohl Personen als auch Fracht von A nach B befördern oder transportieren können – ohne Kompromisse eingehen zu müssen.

Umklappbare hintere Sitzbank und faltbare Trennwand: Das grosszügige Ladevolumen von bis zu 4 m^{3,1} kann durch das Zusammenklappen der zweiten Sitzreihe und das Verschieben der Trennwand auf 5,5 m^{3,1} erweitert werden. Auch die maximale Ladelänge erweitert sich dabei um 60 cm auf 2,3² m.



- ¹ Feste Trennwand: M 3,2 m³, L 4,0 m³.
Faltbare Trennwand: M 4,7 m³, L 5,5 m³.
- ² Maximale Ladelänge in mittlerer Höhe, bei gefalteter Trennwand.
- ³ Werte für die Vivaro Doppelkabine M und L mit fester Trennwand.
- ⁴ Werte für die Vivaro Doppelkabine M und L mit faltbarer Trennwand.

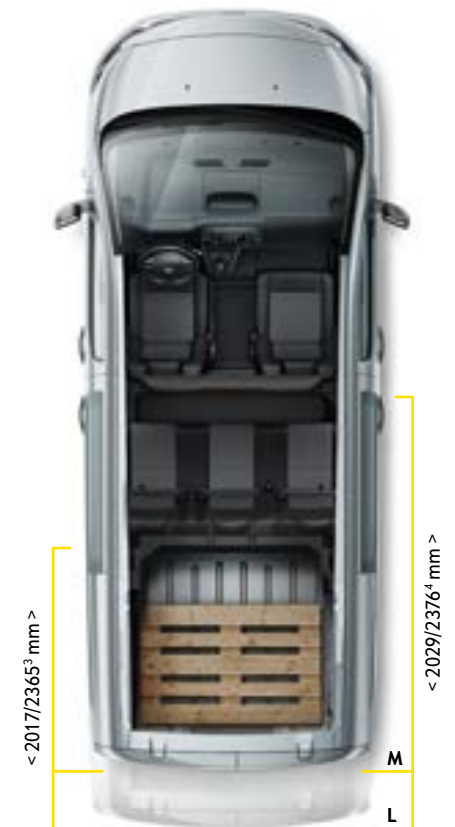

Ladefähigkeit: Mit einer beeindruckenden Ladelänge von 2,02 m bis 2,37 m für die Doppelkabine¹ und einer maximalen Ladehöhe von 1,34 m.

ALLES, WAS SIE BENÖTIGEN.

Dank der cleveren Innenraumaufteilung bietet der Vivaro Combi Platz für bis zu 9 Personen. Getönte Scheiben mit Solar Protect®-Verglasung, doppelte Schiebetüren¹ und die flexiblen Sitzkonfigurationen¹ machen den Vivaro Combi zum idealen Mannschaftsshuttle für Ihr Team. Wählen Sie zwischen einem individuellen Beifahrersitz oder einer Beifahrer-Doppelsitzbank (mit Stauraum unter dem Sitz)¹. In der zweiten Sitzreihe finden Sie eine Dreisitzerbank, welche in einem Verhältnis von 2/3 zu 1/3 geteilt ist. In der dritten Sitzreihe finden Sie ebenfalls eine Dreiersitzbank (monobloc).



5-Sitzer mit zwei Einzelsitzen in der ersten Sitzreihe und einer Sitzbank in der zweiten Sitzreihe¹.



6-Sitzer mit Fahrer-Einzelsitz und Beifahrer-Doppelsitzbank in der ersten Sitzreihe und einer Sitzbank in der zweiten Sitzreihe.



8-Sitzer mit zwei Einzelsitzen in der ersten Sitzreihe und jeweils einer Sitzbank in der zweiten und dritten Sitzreihe. Hinweis: Es handelt sich um eine Standardabbildung. Im Schweizer Lieferprogramm ist die dritte Sitzreihe monobloc.

¹Optional.





Hinweis: Es handelt sich um eine Standard Abbildung. Im Schweizer Lieferprogramm ist die dritte Sitzreihe monobloc.



FÜHREND IM SEGMENT.

Nie war es so wichtig, unterwegs in Verbindung zu bleiben – und mit Funktionen wie Android Auto™¹, Apple CarPlay™¹ und einem intuitiven 7-Zoll-Touchscreen-Farbdisplay¹ war es auch noch nie so einfach. Die smarte Navigationstechnologie mit Multimedia Navi Pro¹ bringt Sie entspannt von A nach B. Und dank der 180°-Panorama-Rückfahrkamera¹, behalten Sie beim Einparken sowie bei engen Rangiermanövern alles über den 7-Zoll-Touchscreen-Farbdisplay¹ im Blick.



Multimedia Navi Pro¹: Das Navigationssystem enthält ein 7-Zoll-Touchscreen-Farbdisplay¹ und eine Kartendarstellung in 3-D um Sie, egal ob im Alltag oder auf langen Reisen, ans Ziel zu bringen.



Opel Connect¹: Intelligente Technologien und die dazugehörigen Dienste bieten Ihnen unterwegs Konnektivität und noch mehr Sicherheit – so können Sie jede Fahrt genießen und kommen effizient ans Ziel.

- **Sicherheit:** Notruf², Pannruf³ und regelmässiger Fahrzeugstatus und -informationen.
- **Komfort:** Nutzen Sie Ihr Smartphone als Fernbedienung.



Head-up Display¹: Führend im Van-D Segment: Wichtige Informationen zur Geschwindigkeit und Distanzangaben werden über das Head-Up Display¹ im Sichtbereich des Fahrers projiziert. Damit Ihr Blick auf der Strasse bleibt.

¹Optional. ²Die Nutzung des Not- und Pannrufes erfordert einen kostenlosen Vertrag mit der schriftlichen Erklärung des Einverständnisses der Fahrzeuglokalisierung bei der Fahrzeugbestellung und ist abhängig von Netzabdeckung und Verfügbarkeit. Der Pannendienst (Opel Mobilservice) ist im ersten Jahr nach Erstzulassung kostenlos, danach kostenpflichtig. Informationen zu Opel Connect unter www.opel.ch sowie zum Opel Mobilservice unter www.opel.ch. Es gelten die jeweiligen allgemeinen Geschäftsbedingungen. ³Umgehende Fahrzeuglokalisierung (durch längeres Drücken der SOS-Taste, der Pannruf-Taste oder automatisch nach der Auslösung eines pyrotechnischen Elements).

IHR MOBILES BÜRO.

Ganz gleich, welche Tätigkeiten in ihrem Business gefordert sind – manchmal muss Ihr Fahrzeug Ihnen auch als mobiles Büro dienen. Der Vivaro ist dafür ideal: Er bietet einen verstellbaren Schreibtisch¹, einen Smartphone- bzw. Tablet-Halter¹ und eine Vielzahl weiterer praktischer Aufbewahrungslösungen – auch im Armaturenbrett, damit jedes Objekt seinen Platz hat. So bleiben Sie auch unterwegs bestens organisiert.



Beifahrer-Doppelsitzbank¹: Nutzen Sie den zusätzlichen bis zu 60 l fassenden Stauraum unter dem Sitzkissen der Doppelsitzbank für Arbeitsmaterial und andere wichtige Utensilien.

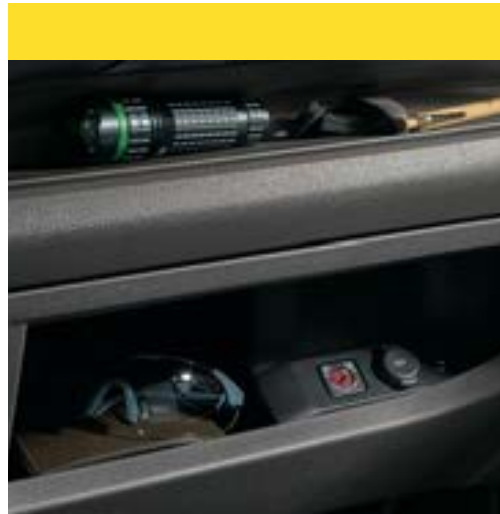

Ablagefach auf Armaturentafel: Sie haben viele kleinere Gegenstände zum Verstauen? Mit den offenen Ablagefächern auf der Armaturentafel und einem optional geschlossenen Handschuhfach mit Kühlfunktion, bietet Ihnen der Vivaro jede Menge Ablagemöglichkeiten.



Türfächer: Die Fächer der Fahrer- und Beifahrertüren eignen sich hervorragend für Gegenstände wie 1,5-Liter-Flaschen.

¹Optional.

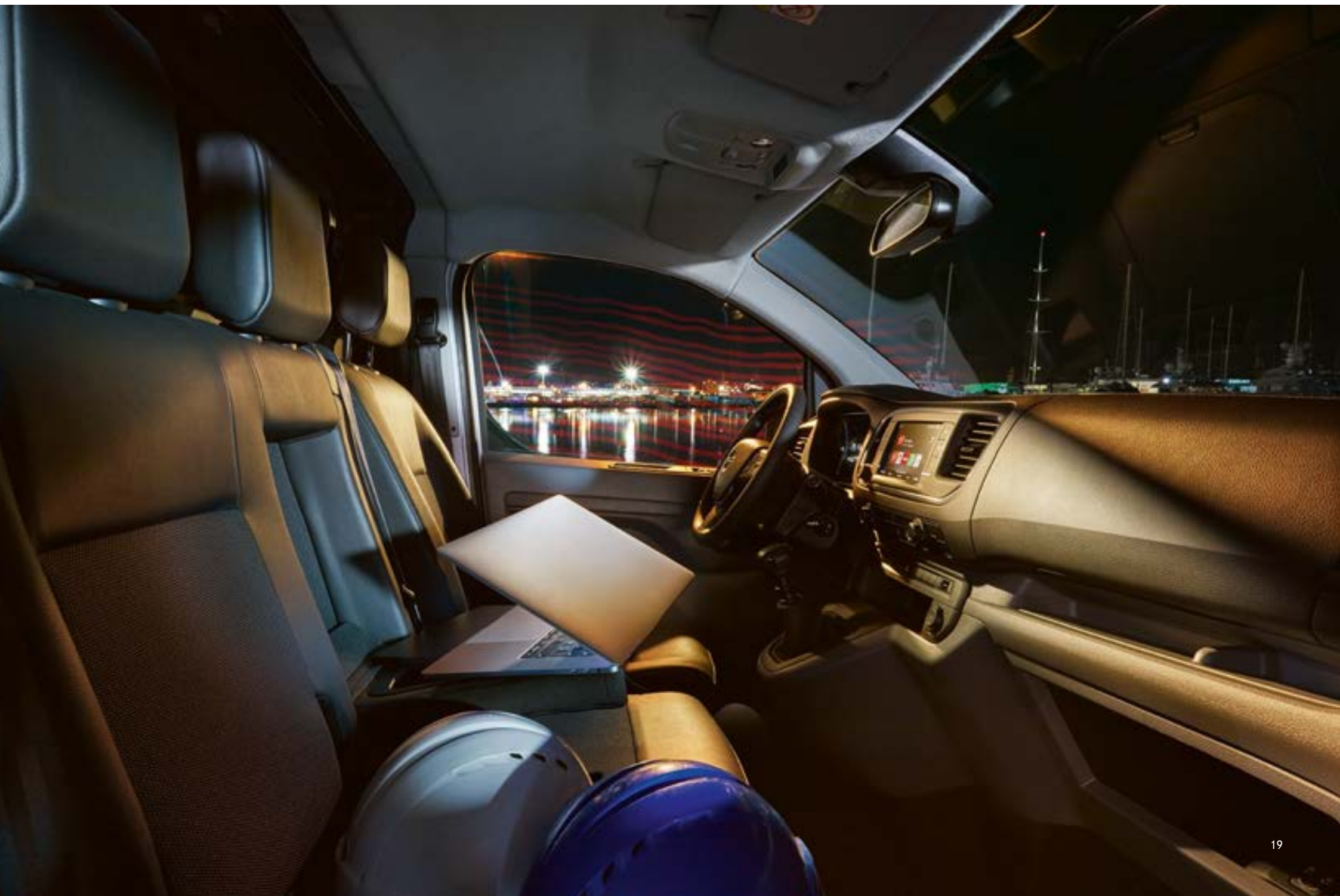



BEREIT ZUM ENTSPANNEN.

Die verstellbaren Sitze in der Vivaro Fahrkabine bieten Ihnen einen hohen Komfort dank des ergonomischen Designs – gerade auf langen Strecken. Sie sind in mehreren attraktiven Polstervarianten erhältlich. Die beheizbaren Vordersitze¹ sorgen zudem für angenehme Wärme in der kalten Jahreszeit.

¹Optional. Nicht für alle Polstervarianten verfügbar.

²Verfügbar für Cargo und Plattformfahrgestell.

³Verfügbar für Doppelkabine und Combi.

1 Kunstleder Carla, Schwarz/Stoff Meltem Tritone, Grau²

2 Stoff Meltem Tritone, Grau³



ALLES UNTER KONTROLLE.

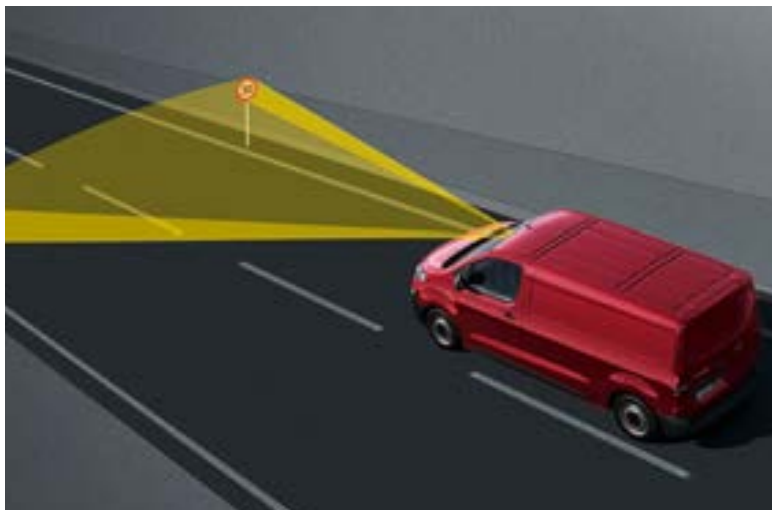

Intelligenter Geschwindigkeitsregler¹:

Verwendet den Verkehrsschild-Assistenten, um Änderungen der Höchstgeschwindigkeit zu erfassen. Dank der Memory-Funktion können Sie die Geschwindigkeit beim Geschwindigkeitsregler auf Knopfdruck anpassen.

Fernlicht-Assistent¹: Schaltet die Scheinwerfer automatisch zwischen Fern- und Abblendlicht um. Damit andere Verkehrsteilnehmer nicht geblendet werden.



¹Optional.

Müdigkeitserkennung¹: Analysiert Ihre Fahrmuster über die Frontkamera und die Lenkradbewegungen. Damit Sie wissen, wann es Zeit ist, eine kurze Pause einzulegen.

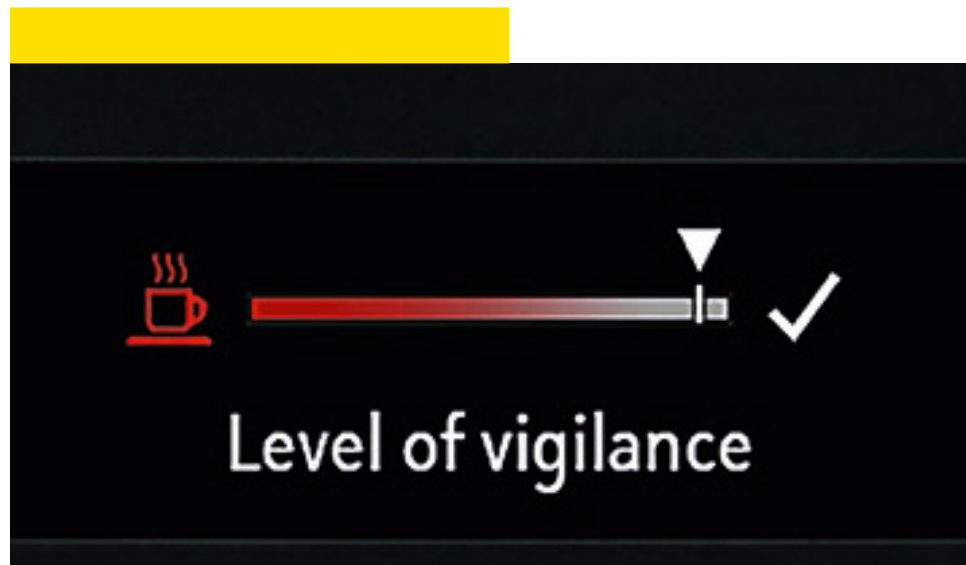

Spur-Assistent¹: Erkennt, wenn der Vivaro unvorhergesehen die Spur wechselt. Das System warnt den Fahrer mit akustischen und visuellen Signalen.

Automatische Gefahrenbremsung^{1,2}: Dieses System leitet aktiv Massnahmen ein und reduziert die Fahrgeschwindigkeit, um eine drohende Kollision zu vermeiden.

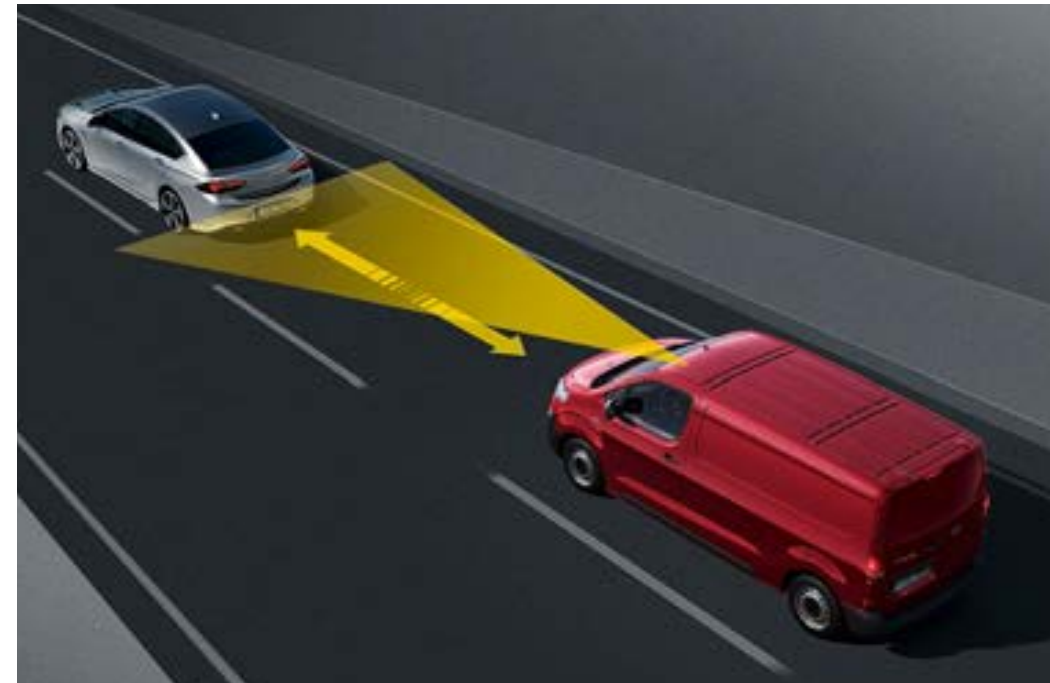

Adaptiver Geschwindigkeitsregler¹: Das System hält den gewählten Sicherheitsabstand zum vorausfahrenden Fahrzeug bei Geschwindigkeiten zwischen 30 km/h und 160 km/h. Das automatische Beschleunigen und Bremsen ist auf langen Fahrten sehr komfortabel.

¹Optional.

²Bitte auf der Katalogrückseite nachsehen.

ENTWICKELT, UM SIE ZU UNTERSTÜTZEN.

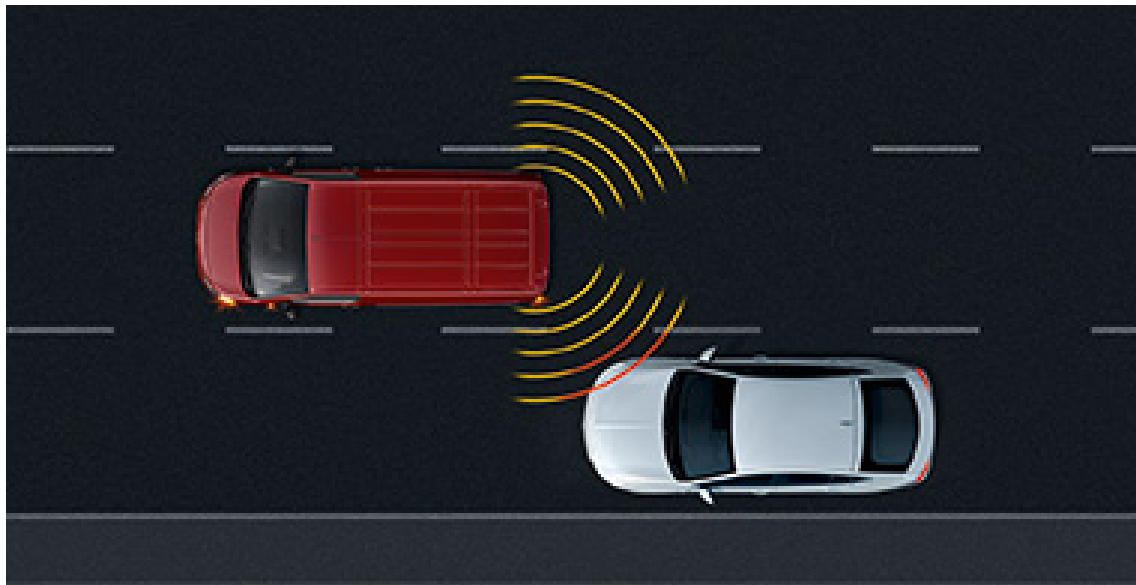

Toter-Winkel-Warner¹: Mit Hilfe von Sensoren und einer visuellen Projektion in den Aussen spiegeln werden Sie auf Fahrzeuge im toten Winkel des Vivaro aufmerksam gemacht, um Unfälle bei Spurwechsel zu vermeiden.

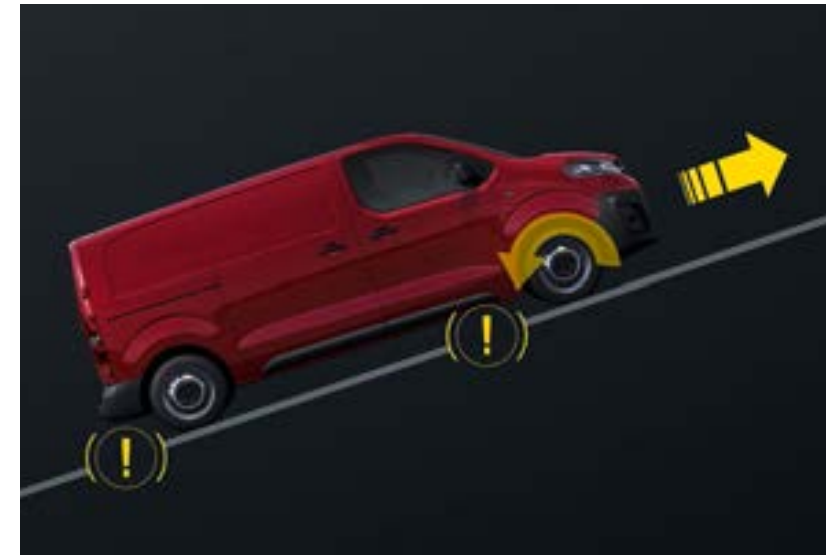

Berg-Anfahr-Assistent¹: Hindert das Fahrzeug kurzzeitig vor dem Zurückrollen an Steigungen. Vor dem Anfahren wird die Bremse gelöst, sobald der Motor genug Drehmoment bereitstellt, um die Steigung zu bewältigen.

TRAKTION AUF JEDER OBERFLÄCHE.





4x4 Allradantrieb¹: Wählen Sie den Dangel 4x4 Umbau² für optimale On- und Offroadtraktion. Durch die Aktivierung des Systems wechselt der Vivaro in den Allradmodus.



IntelliGrip¹: Das Traktionssystem IntelliGrip des Vivaro bietet zusätzlichen Grip auf Oberflächen wie Matsch, Sand oder Schnee.

Mit dem Vivaro «Allroad-Paket» wird das Fahrwerk um 25 mm erhöht, falls Sie mehr Bodenfreiheit benötigen. Ebenfalls enthalten sind eine erhöhte Nutzlast und ein Unterfahrschutz für den Motor, um Beschädigungen durch unwegsames Gelände zu vermeiden. Bei schlechtem Wetter und auf anspruchsvollen Wegen sorgen IntelliGrip¹ oder der 4x4 Allradantrieb¹ von Dangel für besten Halt.

¹Optional.

²Umbau erfolgt über Drittanbieter Dangel.

ALLES FÜR DEN PERFECTEN LOOK.

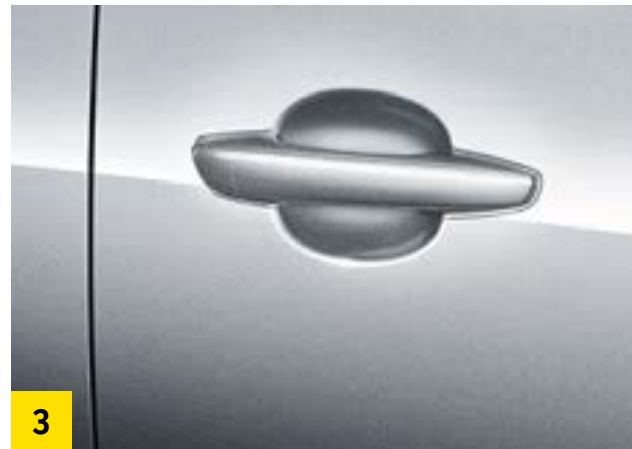

1 Jade White

3 Quartz Grey

2 Diamond Black

4 Moonstone Grey

Sonderlackierungen auf Anfrage erhältlich.

16-Zoll-Stahlfelge¹



16-Zoll-Stahlfelge mit ganzflächiger Radabdeckung

17-Zoll-Stahlfelge
mit ganzflächiger Radabdeckung



17-Zoll-Leichtmetallfelge in Silber

¹Auch als 17-Zoll-Stahlfelge verfügbar.

JEDE MENGE EXTRAS.



- 1 Windabweiser¹
- 2 Laderauminnenverkleidung¹
- 3 Dachgepäckträger¹
- 4 Fussmatten¹
- 5 Anhängerkupplung mit Kugelbefestigung¹
- 6 Dachträger¹

¹Optional.

OPEL SERVICE.

Wir sind Profis in Sachen Service und Wartung. Das Opel Reparaturnetzwerk bietet schnellen, bequemen und kostengünstigen Kundenservice – um Ihr Auto oder Nutzfahrzeug schnellstmöglich wieder auf die Strasse zu bringen. Bei Opel finden Sie alles unter einem Dach: Wir verfügen über die

Ausrüstung, Werkzeuge und Ausbildung, um Sie bei all Ihren Bedürfnissen zu unterstützen – und wir verwenden nur Originalteile, die von speziell ausgebildeten Technikern montiert werden. Kurz: Wir sind der «One-Stop-Shop» für Ihren kompletten Aftersales-Bedarf.

ELEKTRONISCHER FAHRZEUGCHECK



MAXIMALE SICHERHEIT MIT UNSERER KOSTENLOSEN SICHTPRÜFUNG

Wir überprüfen visuell die Sicherheits- und Zuverlässigkeitsaspekte Ihres Autos. Sie entscheiden, was repariert wird und wann. Durch proaktive kleine Nachbesserungen können Sie spätere kostspielige Reparaturen vermeiden.

- Kostenlos
- Deckt alle wichtigen Sicherheitsaspekte ab
- Sofortiges Feedback
- Bericht für Ihre Unterlagen

PROFESSIONELLE WARTUNG



OPEL KOMPETENZ

Die Opel Spezialisten kennen Ihr Auto besser als jeder andere und bieten schnellen, bequemen und kompetenten Service zu einem fairen Preis.

- Jahresservice
- Ölkontrolle
- Sommer-/Winter-Check
- Reifenwechsel
- Intelligenter Reparaturservice (Karosserie und Glas)

FLEXCARE



MASSGESCHNEIDERTER SCHUTZ

Nutzen Sie unsere massgeschneiderten Service-Pakete für Neuwagen. Gebündelte Dienstleistungen ermöglichen Ihnen Preisvorteile – gestalten Sie Ihren Schutz für Ihre individuellen Bedürfnisse.

- Opel Pannenhilfe mit 24-Stunden-Mobilitätsgarantie
- Die Opel Anschlussgarantie verlängert die 2-jährige Standardgarantie um bis zu 3 zusätzliche Jahre.
- Das Service-Paket beinhaltet sämtliche Wartungen, die für Ihren Opel im Serviceplan vorgesehen sind. Ihr autorisierter Opel Service Partner verwendet dazu ausschliesslich Opel Original Teile und Flüssigkeiten.
- Das Opel Verschleisssteile-Paket beinhaltet den Austausch von Verschleisssteilen wie Bremsen, Kupplung, Wischerblättern, Stossdämpfern etc. Ihr autorisierter Opel Partner verwendet dazu ausschliesslich Opel Original Teile. Ein sicheres und gutes Gefühl.

OPEL ORIGINAL TEILE



IMMER DIE BESTE OPTION

- Opel Original Batterien sind wartungsfrei – Sie müssen kein Wasser nachfüllen.
- Opel Original Scheibenwischerblätter minimieren Windgeräusche und verbessern den Komfort bei schnellem Fahren.
- Opel Original Bremscheiben bieten erstklassige Bremsleistung und kurze Bremswege.
- Opel Original Stossfänger wurden in zahlreichen Crashtests erprobt und passen perfekt – Ihr Fahrzeug behält den ursprünglichen Look.

OPEL KARTEN-UPDATES



INTELLIGENT FAHREN

Gute Navigation erfordert aktuelle Karten. Dank der Opel Navigation Updates sind Karten, Informationen und Routen immer auf dem neuesten Stand – damit Sie Ihr Ziel schnell und sicher erreichen.

- Zeit sparen mit effizientem Fahren
- Sparen Sie Geld – beim Treibstoff und für Fahrzeugwartungen.
- Schonen Sie die Umwelt – reduzieren Sie Treibstoffverbrauch und CO₂-Emissionen.

Mehr Informationen unter opel.ch

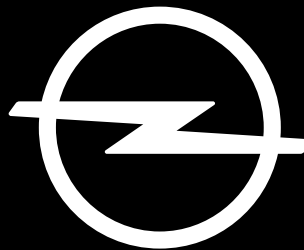

DIE ZUKUNFT GEHÖRT ALLEN

Automatische Gefahrenbremsung mit Fussgängererkennung ist zwischen 5 km/h und 140 km/h aktiv. Um bei einem möglichen Unfall die Aufprallgeschwindigkeit zu reduzieren, bremst das System das Fahrzeug zwischen 5 km/h und 30 km/h mit einer Bremskraft von bis zu 0,9 g ab. Zwischen 30 km/h und 140 km/h reduziert das System die Aufprallgeschwindigkeit um maximal 50 km/h. Über diese Schwelle hinaus muss der Fahrer selbstständig bremsen, um die Geschwindigkeit noch weiter zu verringern. Der Geschwindigkeitsbereich, in dem die Automatische Gefahrenbremsung mit Fussgängererkennung aktiv ist, ist abhängig vom erfassten Hindernis (Hindernis in Bewegung: 5–85 km/h; feststehendes Hindernis: 5–80 km/h; Fussgänger: 5–60 km/h). Opel Assistenzsysteme sollen den Fahrer im Rahmen der systembedingten Beschränkungen unterstützen. Der Fahrer bleibt jedoch selbst für das Führen des Fahrzeugs verantwortlich.

Die Abbildungen in diesem Prospekt enthalten möglicherweise Serien- oder Sonderausstattungen, die vom Schweizer Lieferprogramm abweichen. Konsultieren Sie dazu die von AO Automobile Schweiz AG für jedes Modell herausgegebene Liste «Ausrüstung/Preise». Die Druckfarben geben den wirklichen Farbton nur annähernd wieder. Das Recht, jederzeit und ohne Vorankündigung Konstruktion, Daten und Ausrüstung zu ändern, bleibt vorbehalten. Opel Fahrzeuge sind mit Komponenten ausgerüstet, welche durch verschiedene Opel Produktionsstätten und externe Zulieferanten gemäss den Opel Qualitätsnormen hergestellt werden. Informationen über die recyclinggerechte Konstruktion finden Sie im Internet unter <http://de.opel.ch/recycling>

2.21 • Art. OP501972 • AO Automobile Schweiz AG

www.opel.ch